

XL³ 4000

Einbau von DPX³ 160 und DPX³ 250 auf fixe Montageplatte

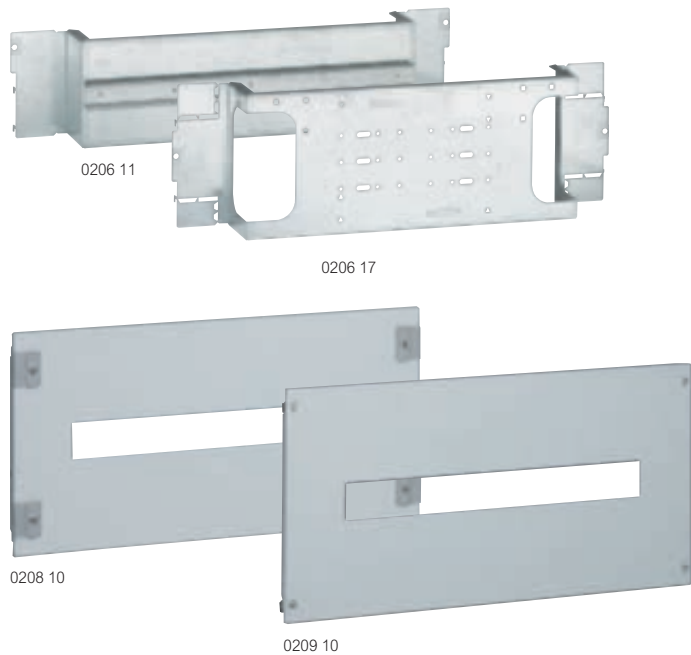

VE	Art.	
1	24TE 0206 11	Montageplatte für DPX³, fixe Version, Anschlüsse vorne Direktbefestigung auf vertikale Funktionsprofile Sockel mit Profilschiene für DPX ³ mit Befestigungsadapter Art. 4210 68/69/71/72 oder Montageplatte für manuellen Einspeiseumschaltung Art. 4210 58 Erlaubt den Zusammenbau verschiedener Geräte
1	36TE 0206 61	
1	0206 08	Sockel für DPX ³ mit Drehschalter und Adapter Art. 4 210 68/69
1	0206 13	Montageplatte für motorisierte Einspeiseumschaltung mit Adapter Art. 4210 58 Geräte horizontal Zur Abdichtung des Ausschnitts zur Durchführung von Kabeln, Art. 0202 40
1	24TE 0206 15	Für 1 DPX ³ 160 Für 1 DPX ³ 250
1	0206 17	

VE	Art.	
1	24TE 0208 10¹	Frontplatten aus Metall Für DPX³ vertikal, ohne Drehschalter ¼-Umdrehung Mit unverlierbaren Schrauben
1	0209 10²	
1	0209 27	Mit unverlierbaren Schrauben für DPX ³ 250 mit Klemmenabdeckungen
1	24TE 0208 05¹	Für DPX³ vertikal mit Drehschalter ¼-Umdrehung Mit unverlierbaren Schrauben
1	0209 05²	
1	0208 13¹	Für DPX³ 160 ¼-Umdrehung Mit unverlierbaren Schrauben
1	0209 13²	
1	0208 17¹	Für DPX³ 250 ¼-Umdrehung Mit unverlierbaren Schrauben
1	0209 17²	

¹ Plombierbar ² Scharniere Art. 0209 59 optional

XL³ 4000 – Einbau von DPX³ 250, DPX 630 und DPX 1600 auf fixe Montageplatte

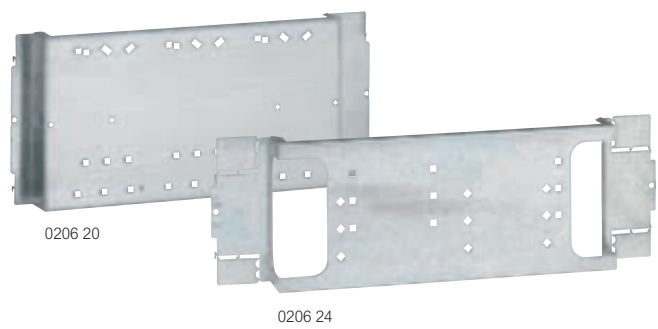

VE	Art.	
1	24TE 0206 20¹	Montageplatte für DPX³, fixe Version, Anschlüsse vorne Direktbefestigung auf vertikale Funktionsprofile Geräte vertikal Für 1 bis 3 DPX ³ 250 oder 630 ohne RCD Für 1 bis 3 DPX ³ 250 oder 630 mit RCD Für 1 DPX-IS 1600 oder 1 DPX 1600 Anschlüsse vorne Gerät horizontal Zur Abdichtung der Ausschnitte der Kabeldurchführung verwenden Sie die Dichtung Art. 0202 40 Für 1 DPX ³ 250 mit oder ohne RCD Für 1 DPX 630 mit oder ohne RCD Für 1 DPX-IS 1600 oder 1 DPX 1600 Anschlüsse vorne
1	0206 22	
1	0206 30	
1	0206 24	
1	0206 23	
1	0206 30	

VE	Art.	
1	24TE 0208 20²	Frontplatten aus Metall – Geräte vertikal Für 1 bis 3 DPX³ 250 oder 630 allein ¼-Umdrehung Mit unverlierbaren Schrauben
1	0209 20³	
1	0208 22²	Für 1 bis 3 DPX³ 250 oder 630 mit nachgeschaltetem RCD ¼-Umdrehung Mit unverlierbaren Schrauben
1	0209 22³	
1	0208 30²	Für 1 DPX 1600 ¼-Umdrehung Mit unverlierbaren Schrauben
1	0209 30³	

VE	Art.	
1	24TE 0208 24²	Frontplatten aus Metall – Geräte horizontal Für 1 DPX³ 250 mit oder ohne RCD ¼-Umdrehung Mit unverlierbaren Schrauben
1	0209 24³	
1	0208 23²	Für 1 DPX 630 mit oder ohne RCD ohne Drehschalter oder Motorantrieb ¼-Umdrehung Mit unverlierbaren Schrauben
1	0209 21³	
1	0209 23³	Für 1 DPX 630 mit oder ohne RCD mit motorisiertem Drehschalter Mit unverlierbaren Schrauben
1	24TE 0208 34²	Für 1 DPX 1600 ¼-Umdrehung Mit unverlierbaren Schrauben
1	0209 34³	
1	36TE 0209 84³	

¹ Es ist möglich, 2 DPX 630 4L einzubauen ² Plombierbar

³ Scharniere Art. 0209 59 optional